

Montering af væghængt Morsø 7370/7470

Vægbeslaget er leveret med 8 huller til montering af ekspansionsbolte i muren. Minimum 4 af de 8 huller i vægbeslaget skal anvendes i forbindelse med fastgørelsen på væggen.

Boltene skal dimensioneres, så man er sikker på, at muren og det materiale den er udført i, er i stand til at holde ovnen. Ovnens egenvægt er 114 kg. Det påhviler derfor installatør/kunde at sikre sig at væg/skorsten på forsvarlig vis kan bære ovnen. Vi gør opmærksom på, at elementskorstene samt murede ½ stens skorstene uden foring ikke altid har den nødvendige bæreevne. Er De i tvivl skal De derfor kontakte en fagmand.

Vægbeslaget kan benyttes som boreskabelon. Minimum afstand til brændbart gulv er 275 mm.

Bemærk, der må ikke anvendes rawplugs af plastik på grund af varmpåvirkningen.

En murbøsning indmures korrekt i væggen, hvis røgafgangens ønskes bagud (se skitse) og vægbeslaget monteres på væggen.

Efter udpakning af basisovnen tages løsdelenene ud af ovnen. Askeskuffen, den nederste røgledeplade der er udført i vermiculite, den støbte rist og mellembund fjernes.

Stråleskærmen på bagsiden af ovnen skrues af og skal ikke anvendes på den væghængte udgave.

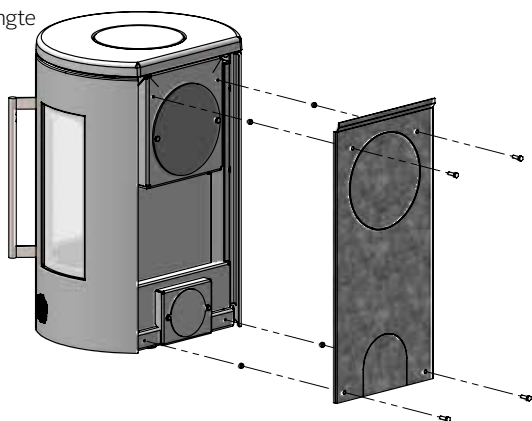
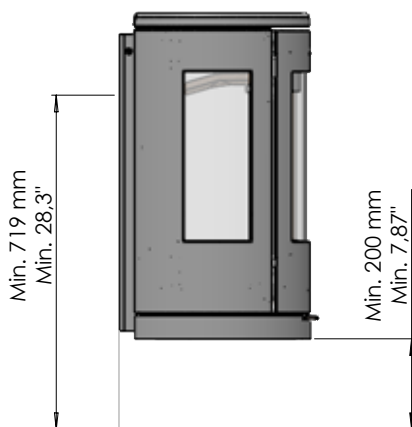
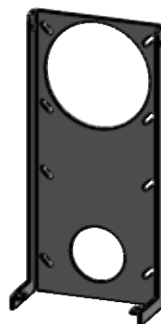

På bagsiden af ovnen monteres de to af skruerne igen nederst for at lukke hullerne, der har været anvendt til fastgørelse af stråleskærmen.
Vinkelbeslaget monteres med de to andre skruer der har været anvendt til fastgørelse af stråleskærmen.
På undersiden af ovnen afmonteres 4 stk. M6x25 skruer og skiver og to af disse bruges til at montere bundpladen gennem de foreste huller.

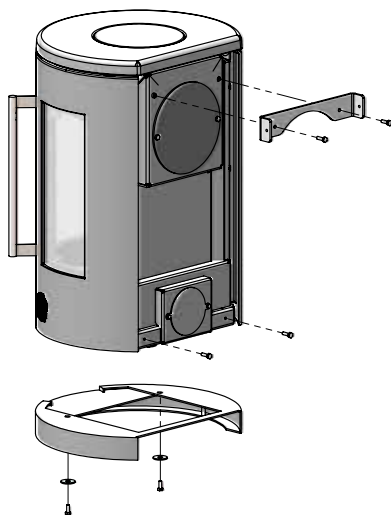

Basisovnen løftes på plads, så de to M8 skruer under bunden af ovnen rammer ned i de ovale huller på vægbeslaget. Ovnens fastgøres med de medfølgende 2 stk. M6x12 skruer i toppen og de to skiver og M8 møtrikker monteres under bunden (se skitse). Det anbefales at være 2 personer til dette arbejde.

